



Länge über alles	2,65 m
Breite über alles	1,50 m
Höhe über alles	1,15 m
Gewicht	ca. 2100 kg
(mit Fundamentverstellung)	ca. 2300 kg

# **korrex**

## Andruckpressen



**Type**  
**Bremen-Kraft**  
mit oder ohne  
autom. Bogenauslage  
Querformat 72x102 cm  
mit Ein- oder  
Zweifarbentfarbwerk

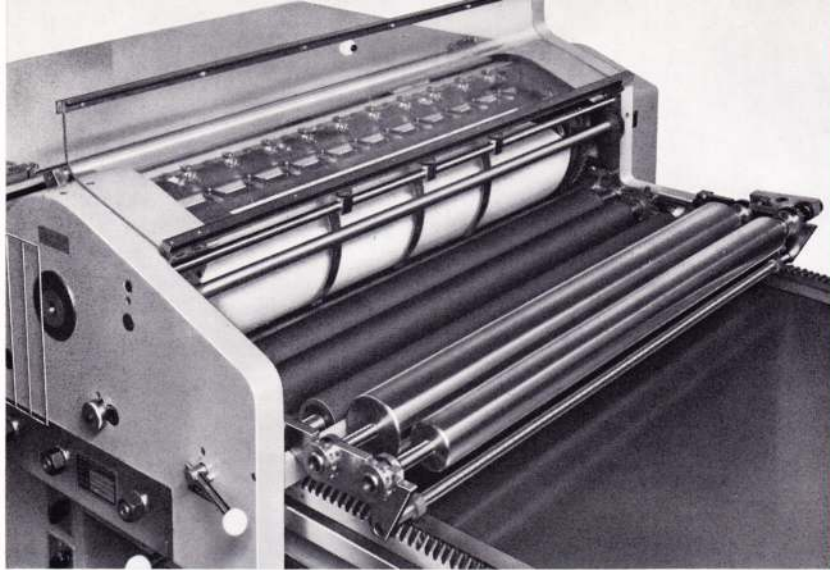

Farbwerk durch Aufklappen bequem zugänglich

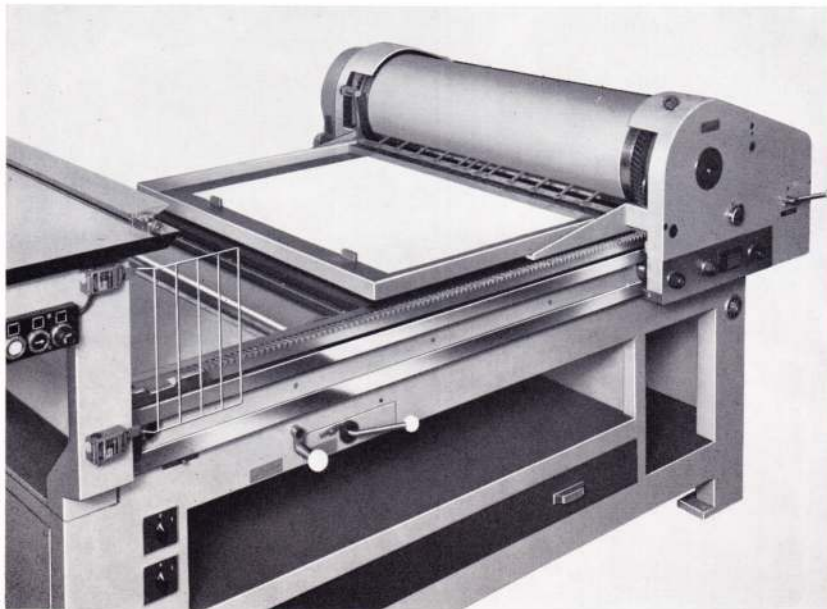

Zylinder am Druckende

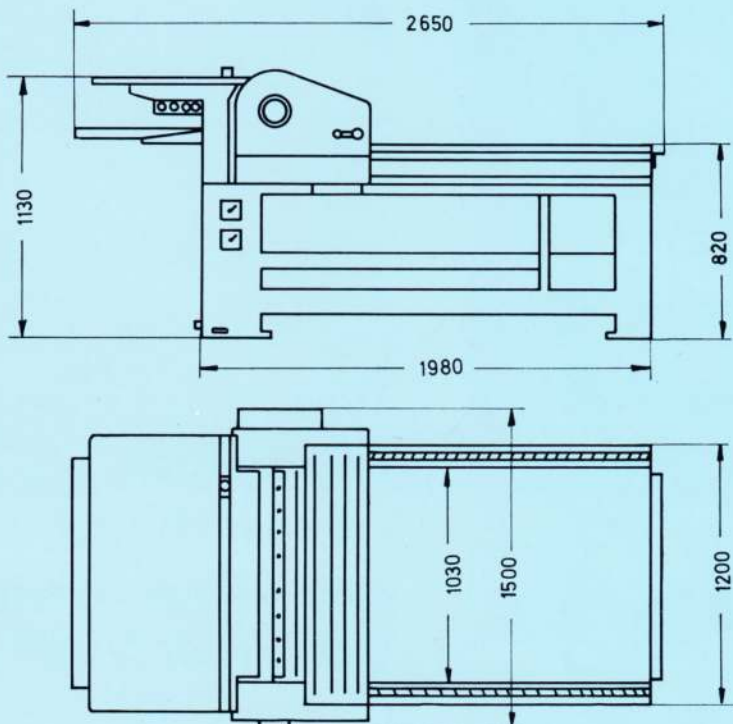

Hauptabmessungen

# korrex

**IIIa Type Bremen-Kraft**

**Querformat 72 x 102 cm**

**Festes oder in der Höhe stufenlos verstellbares Druckfundament bis 5 mm.**

Die ideale Test-Andruckpresse für eine rationelle Formvorbereitung. Prüfen der Druckform unter schnellpressengleichen Bedingungen.

Außerordentlich starkes Druckfundament. Druckfläche und Schmitzleisten sind geschliffen.

Seitliche Führungsbahnen mit auswechselbaren, gehärteten und geschliffenen Stahlschienen.

Schräg verzahnte Zahnstangen.

Großdimensionierter Druckzylinder mit eingegossener, durchgehender Stahllachse. Hohe Zylindervorspannung.

Motorisch angetriebener Druckzylinder.

Zuverlässiges Stirnradgetriebe.

Ausgezeichnete Anlege- und Greifereinrichtung mit Mikro-Feineinstellung.

Beim Aufzugmachen bequem zugänglicher Druckzylinder.

2 Aufzugspannstangen im Zylinderschlitz. Zylinderwagen mit kugelgelagerter Seitenführung.

Stationärer Anlegetisch.

Ablegetisch mitfahrend.

Wahlweise automatische oder nichtautomatische Umschaltung des Druckzylinders auf Rücklauf.

Mikro-Seitenmarke in Stahlschiene mit cm- oder Zoll-Einteilung.

Glattstreichen des Druckbogens mit durchgehender, am Druckende sich automatisch abstellender Bürste.

Haarscharfer Passer.

Farbwerk mit 3 Auftragwalzen, 2 Wechselstahlreibern und einem 150 mm großen elektrisch angetriebenen Farbzyliner.

Kugelgelagerte Auftragwalzen mit Höhenjustierung.

Plexiglasschutz über dem Farbwerk.

Eingebaute Walzenwascheinrichtung mit variabel einstellbarem Rakeldruck.

Stabiler, geräumiger Stahlunterbau mit Schublade zur Aufbewahrung von Reservewalzen.

Maß zwischen den Schmitzleisten: 103 cm.

Anschlußwert: 1,2 PS.

Sicherheitseinrichtungen nach Vorschrift der Berufsgenossenschaft.

**Normalzubehör:**

(im Maschinenpreis enthalten)

Ein Satz Werkzeuge, Ölkanne,

schriftlicher Walzenprüfer.

**Sonderzubehör:**

Automatische Bogenauslage während des Druckzylinderrücklaufes

Schnellschließsteg

Schließsteg mit 5 cm Hub

Schließbrahmen

Zellophan-Glattwalzvorrichtung

Farbkasten für automatische Farbzufuhr

Kombinierte Kapitalstege für verschiedene

Schließbrahmentypen

Zwei Druckzylindergeschwindigkeiten

**MAX SIMMEL**

**MASCHINENFABRIK**

**753 PFORZHEIM**

KAISER-FRIEDRICH-STRASSE 24

FERNSPRECHER 07231-33327/8