

Länge über alles	3,20 m
Breite über alles	1,90 m
Höhe über alles	1,20 m
Gewicht	ca. 2650 kg

# **korrex**

## Andruckpressen



**Type**  
**Hamburg-Kraft**  
**mit Zweifarben-Farbwerk**  
**und autom. Bogenauslage**  
**Querformat 86 x 113 cm**

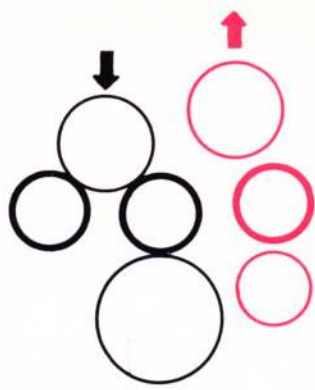

Hauptfarbwerk in Betrieb,  
Nebenfarbwerk abgestellt

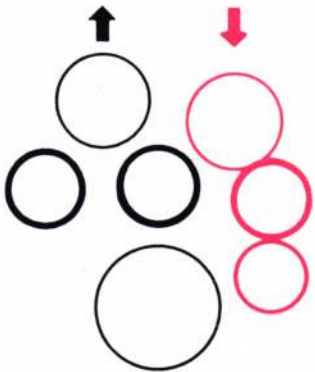

Hauptfarbwerk abgestellt,  
Nebenfarbwerk in Betrieb

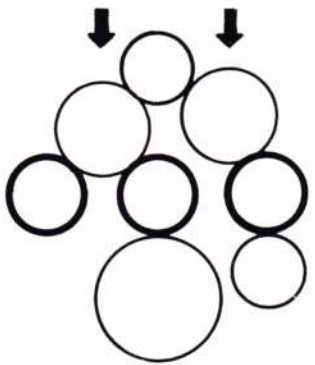

Beide Farbwerke vereinigt in Betrieb

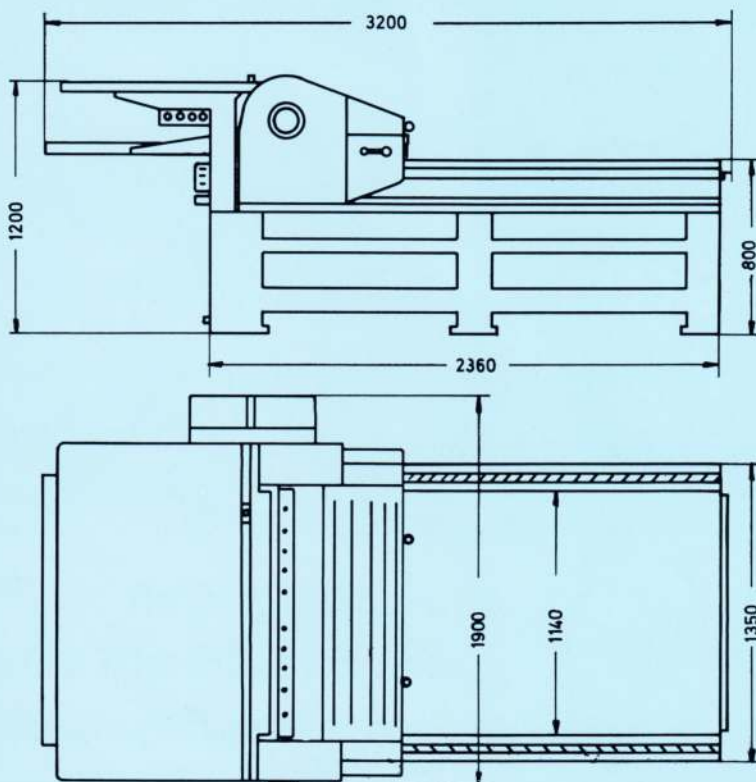

Hauptabmessungen

# korrex

## IV Type Hamburg - Kraft mit Zweifarben-Farbwerk Querformat 86 x 113 cm

Die ideale Test-Andruckpresse für eine rationelle Formvorbereitung.  
Prüfen der Druckform unter schnellpressengleichen Bedingungen.  
Außerordentlich starkes Druckfundament. Druckfläche und Schmitzleisten sind geschliffen.  
Seitliche Führungsbahnen mit auswechselbaren, gehärteten und geschliffenen Stahlschienen.  
Schräg verzahnte Zahnstangen.  
Großdimensionierter Druckzylinder mit eingegossener, durchgehender Stahlachse. Hohe Zylindervorspannung.  
Motorisch angetriebener Druckzylinder.  
Zuverlässiges Schneckenradgetriebe.  
Ausgezeichnete Anlege- und Greifereinrichtung mit Mikro-Feineinstellung.  
Beim Aufzugmachen bequem zugänglicher Druckzylinder.  
2 Aufzugspannstangen im Zylinderschlitz. Zylinderwagen mit kugelgelagerter Seitenführung.  
Stationärer Anlegetisch.  
Automatische Bogenanlage auf mitfahrenden Ablegetisch.  
Wahlweise automatische oder nicht-automatische Umschaltung des Druckzylinders auf Rücklauf.  
2 Seitenmarken in Stahlschiene mit cm- oder Zoll-Einteilung.  
Glattstreichen des Druckbogens mit durchgehender, am Druckende sich automatisch abstellender Bürste.  
Haarscharfer Passer.  
Zweifarben-Farbwerk mit insgesamt 3 Auftragswalzen, 2 Stahlreibern, 1 Farbzylinder mit 150 mm Durchmesser, 1 Farbzylinder mit 75 mm Durchmesser und 1 Gummi-Verbindungswalze, wie schematische Darstellung zeigt.  
Kugelgelagerte Auftragwalzen mit Höhenjustierung.  
Plexiglasschutz über dem Farbwerk.  
Eingebaute Walzenwascheinrichtung mit variabel einstellbarem Rakeldruck.  
Stabiler, geräumiger Stahlunterbau.  
Maß zwischen den Schmitzleisten: 114 cm.  
Anschlußwert: 1,5 PS.  
Sicherheitseinrichtungen nach Vorschrift der Berufsgenossenschaft.

### Normalzubehör:

(im Maschinenpreis enthalten)

Ein Satz Werkzeuge, Ölkanne, schriftlicher Walzenprüfer.

### Sonderzubehör:

Schnellschließsteg  
Schließsteg mit 5 cm Hub  
Kombinierte Kapitalstege für verschiedene Schließbraumentypen  
Farbkasten für automatische Farbzufuhr  
Zwei Druckzylindergeschwindigkeiten

**MAX SIMMEL**  
**MASCHINENFABRIK**  
**753 PFORZHEIM**

KAISER-FRIEDRICH-STRASSE 24  
FERNSPRECHER 07231-33327/8