



Länge über alles	3,20 m
Breite über alles	1,90 m
Höhe über alles	1,20 m
Gewicht	ca. 2600 kg

korrex

Andruckpressen



Type
Hamburg-Kraft
mit autom. Bogenauslage
Querformat 86 x 113 cm

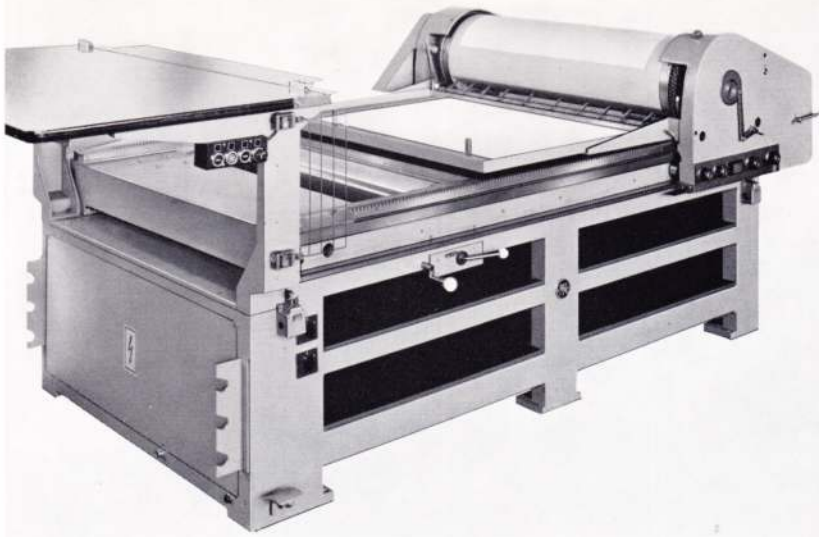

Druckzylinder am Druckende

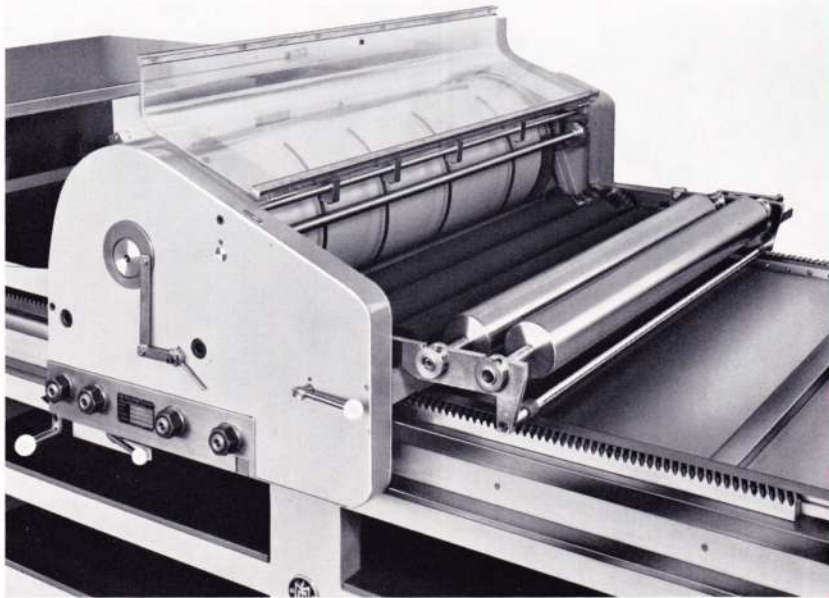

Druckzylinder, Farbwerk, automatische Bürstenabstellung

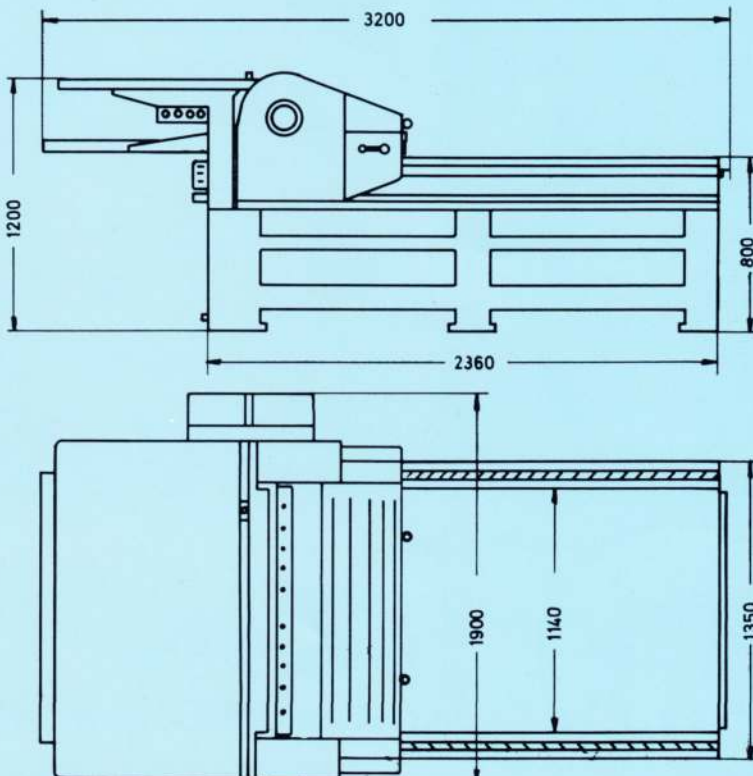

Hauptabmessungen

korrex

IV Type Hamburg - Kraft Querformat 86 x 113 cm

Die ideale Test-Andruckpresse für eine rationelle Formvorbereitung.
Prüfen der Druckform unter schnellpressen-
gleichen Bedingungen.
Außerordentlich starkes Druckfundament.
Druckfläche und Schmitzleisten sind
geschliffen.
Seitliche Führungsbahnen mit auswechsel-
baren, gehärteten und geschliffenen Stahl-
schienen.
Schräg verzahnte Zahnstangen.
Großdimensionierter Druckzylinder mit
eingegossener, durchgehender Stahlachse.
Hohe Zylindervorspannung.
Motorisch angetriebener Druckzylinder.
Zuverlässiges Schneckenradgetriebe.
Ausgezeichnete Anlege- und Greifer-
einrichtung mit Mikro-Feineinstellung.
Beim Aufzugmachen bequem zugänglicher
Druckzylinder.
2 Aufzugspannstangen im Zylinderschlitz.
Zylinderwagen mit kugellagerter Seiten-
führung.
Stationärer Anlegetisch.
Automatische Bogenauslage auf mit-
fahrenden Ablegetisch.
Wahlweise automatische oder nicht-
automatische Umschaltung des Druck-
zylinders auf Rücklauf.
2 Seitenmarken in Stahlschiene mit cm-
oder Zoll-Einteilung.
Glattstreichen des Druckbogens mit durch-
gehender, am Druckende sich automatisch
abstellender Bürste.
Haarscharfer Passer.
Farbwerk mit 3 Auftragwalzen, 2 Wechsel-
stahlreibern und einem 150 mm großen
elektrisch angetriebenen Farbzyliner.
Kugellagerte Auftragwalzen mit Höhen-
justierung.
Plexiglasschutz über dem Farbwerk.
Eingebaute Walzenwascheinrichtung
mit variabel einstellbarem Rakeldruck.
Stabiler, geräumiger Stahlunterbau.
Maß zwischen den Schmitzleisten: 114 cm.
Anschlußwert: 1,5 PS.
Sicherheitseinrichtungen nach Vorschrift
der Berufsgenossenschaft.

Normalzubehör:

(im Maschinenpreis enthalten)

Ein Satz Werkzeuge, Ölkanne,
schrifthoher Walzenprüfer.

Sonderzubehör:

Schnellschließsteg
Schließsteg mit 5 cm Hub
Kombinierte Kapitalstege für verschiedene
Schließbrahmmentypen
Farbkasten für automatische Farbzufuhr
Zwei Druckzylindergeschwindigkeiten

MAX SIMMEL
MASCHINENFABRIK
753 PFORZHEIM

KAISER-FRIEDRICH-STRASSE 24
FERNSPRECHER 07231-33327/8