



Länge über alles	1,97 m
Breite über alles	0,86 m
Höhe über alles	1,08 m
Gewicht	ca. 550 kg
(mit Fundamentverstellung)	650 kg)

korrex

Andruckpressen



Type
Nürnberg-Hand
Format 38 x 50 cm

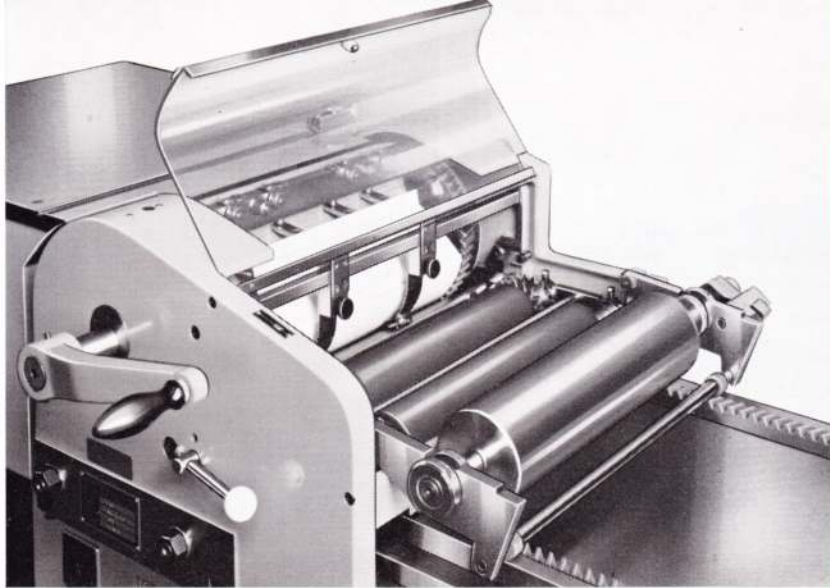

Farbwalzen und Farbwalzenstuhl auswechselbar, Reibwalze abschwenkbar



Druckzylinder am Druckende

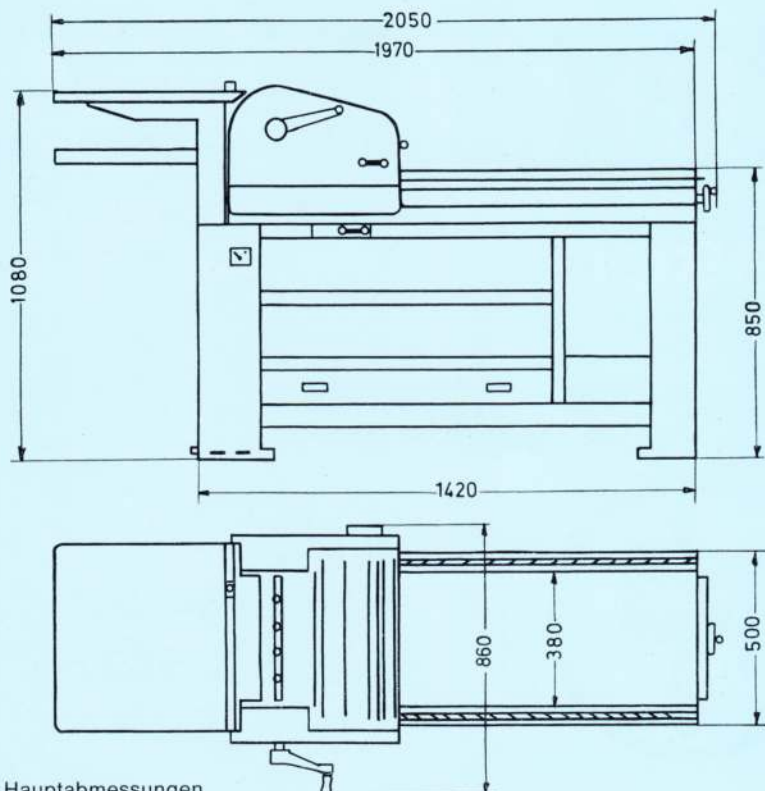

Hauptabmessungen

korrex

la Type Nürnberg - Hand
Format 38 x 50 cm

Festes oder in der Höhe stufenlos verstellbares Druckfundament bis 3 mm.

Die ideale, kleinformatige Test-Andruckpresse für die hohen Anforderungen in der Klischeeanstalt und Formvorbereitung. Prüfen der Druckform unter schnellpressengleichen Bedingungen.

Äußerst stabiles Druckfundament. Druckfläche und Schmitzleisten sind geschliffen.

Schräg verzahnte Zahnstangen.

Seitliche Führungsbahnen mit auswechselbaren, gehärteten und geschliffenen Stahlschienen.

Großdimensionierter Druckzylinder mit eingegossener, durchgehender Stahlachse. Hohe Zylindervorspannung, spielend leichter Gang.

Ausgezeichnete Anlege- und Greifereinrichtung mit Mikro-Feineinstellung.

Beim Aufzugmachen bequem zugänglicher Druckzylinder.

2 Aufzugspannstangen im Zylinderschlitz. Zylinderwagen mit kugellagerter Seitenführung.

Stationärer Anlegetisch, Ablegetisch mitfahrend.

Mikro-Seitenmarke in Stahlschiene mit cm- oder Zoll-Einteilung.

Glattstreichen des Druckbogens durch 2 verstellbare Zylinderbürsten.

Haarscharfer Passer.

Auswechselbares Farbwerk mit 2 großen Auftragwalzen, 1 Wechselstahlreiber und einem 150 mm großen elektrisch angetriebenen Farbzylinder.

Kugellagerte Auftragwalzen mit Höhenjustierung.

Plexiglasschutz über dem Farbwerk.

Eingebaute Walzenwascheinrichtung mit variabel einstellbarem Rakeldruck.

Stabiler, geräumiger Stahlunterbau mit Schublade zur Aufbewahrung von Reservewalzen.

Maß zwischen den Schmitzleisten: 38 cm. Anschlußwert: 0,33 PS.

Normalzubehör:

(im Maschinenpreis enthalten)

Ein Satz Werkzeuge, Ölkanne, schrifthoher Walzenprüfer.

Sonderzubehör:

Rillenfundament mit Klischeeeinhängern und Facettenhaltern – oder –

Vakuumfundament mit Vakuumpumpe

Paßblockstanze mit oder ohne Untergestell

Farbkasten für automatische Farbzufuhr

Cellophan-Glattwalzvorrichtung

Schließbrahmen mit oder ohne eingebauten Schließzeugen

Schnellschließsteg

MAX SIMMEL

MASCHINENFABRIK

753 PFORZHEIM

KAISER-FRIEDRICH-STRASSE 24

FERNSPRECHER (0 72 31) 29 68 / 9

TELEX 7 83 596